

EC20

Przystosowalny do wszystkich marek koparek w klasie wagowej 16-22 tony

Moduł EC20 jest przystosowalny do wszystkich marek maszyn w klasie wagowej 16-22 tony.

Moduł obrotowo-wychylny: Moduł dostarczany jest wraz z szybkozłączami i sprzętem elektronicznym w zestawie dla jednej maszyny. Elementy montażowe są przystosowalne do większości maszyn dostępnych na rynku.

Instalacja elektryczna: Urządzenie jest przystosowalne do instalacji elektrycznych o napięciu 24 V lub 12 V.

- Obrót ∞
- Wchylenie $\pm 40^\circ$
- Urządzenie odpowiada europejskim normom bezpieczeństwa.
- Duża przepustowość dodatkowego wyjścia lub dodatkowych wyjść podwójnych (nie dotyczy modeli z chwytakiem)

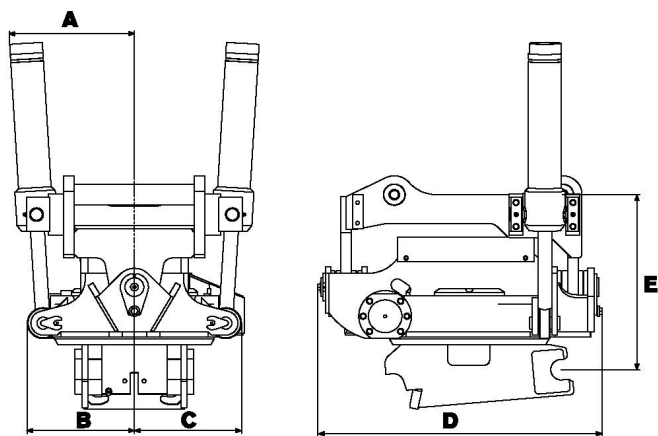

i

Specyfikacja, model EC 20

Szerokość A: (mm).....	360
Szerokość B: (mm).....	310
Szerokość C: (mm).....	310
Całkowita długość D:(mm).....	810
Wysokość Konstrukcyjna E : (mm).....	510
Waga: (kg).....	od 450
Zakres wychylenia:.....	2x40
Wymagania dot. przepustowości: (l/min) ...	40-60
Ciśnienie robocze: (MPa)	18-21
Standardowe przyłącza:	RF 16, S60, Volvo S1

engcon zastrzega prawo do zmiany parametrów bez uprzedzenia.