

## EC15

Przystosowalny do wszystkich marek koparek i koparko-ladowarek w klasie wagowej 12-16 ton

Moduł EC15 jest przystosowalny do wszystkich marek koparek i koparko-ladowarek w klasie wagowej 12-16 ton.

Moduł obrotowo-wychylny: Moduł dostarczany jest wraz z szybkozłączami i sprzętem elektronicznym w zestawie dla jednej maszyny. Elementy montażowe są przystosowalne do większości maszyn dostępnych na rynku.

Instalacja elektryczna: Urządzenie jest przystosowalne do instalacji elektrycznych o napięciu 24 V lub 12 V.

- Obrót  $\infty$
- Wchylenie  $\pm 40^\circ$
- Urządzenie odpowiada europejskim normom bezpieczeństwa.
- Duża przepustowość dodatkowego wyjścia lub dodatkowych wyjść podwójnych (nie dotyczy modeli z chwytakiem)

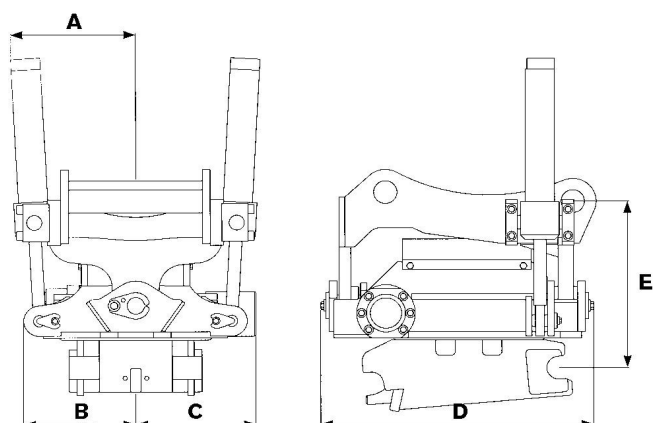

### Specyfikacja, model EC15

Szerokość A: (mm).....	320
Szerokość B: (mm) .....	285
Szerokość C: (mm).....	307
Całkowita długość D: (mm).....	698
Wysokość konstrukcyjna E: (mm).....	440
Waga: (kg).....	od 340
Zakres wychylenia: .....	2 x 40
Wymagania dot. przepustowości: (l/min).....	40 do 60
Ciśnienie robocze: (MPa) .....	18-21
Standardowe przyłącza: .....	S60

engcon zastrzega prawo do zmiany parametrów bez uprzedzenia.